

명세서

청구범위

청구항 1

컴퓨팅 장치에 의하여 수행되는 방법에 있어서,

제1 고객 단말로부터 제1 장소에 대한 제1 예약 오더를 수신하는 단계;

상기 제1 장소에 대한 예약 오더를 신청한 예약자들 간의 커뮤니케이션을 지원하는 복수의 폐쇄형 커뮤니티들 중, 가입 대상 폐쇄형 커뮤니티를 결정하는 단계;

상기 가입 대상 폐쇄형 커뮤니티의 서비스 데이터를, 상기 제1 고객 단말에 송신하는 단계; 및

상기 제1 고객 단말의 사용자와 제2 고객 단말의 사용자의 상기 제1 장소에 대한 체크인 시간이 기준치 미만으로 차이나는 경우, 상기 제1 고객 단말의 사용자 및 상기 제2 고객 단말의 사용자 중 적어도 일부에 대하여 프로모션을 제공하는 단계를 포함하되,

상기 가입 대상 폐쇄형 커뮤니티는,

상기 제1 예약 오더에 따른 상기 제1 장소의 방문 시기가 적어도 일부 겹치는 예약자들의 커뮤니케이션을 지원하기 위한 커뮤니티이고,

상기 제2 고객 단말의 사용자는, 상기 제1 장소에 대한 예약 오더를 신청한 예약자이고, 상기 가입 대상 폐쇄형 커뮤니티에서 상기 제1 고객 단말의 사용자와 기준치 이상의 커뮤니케이션 트래픽을 발생시킨 사용자인,

장소 방문 사전 예약 사용자 간의 커뮤니케이션 채널 제공 방법.

청구항 2

제1 항에 있어서,

상기 가입 대상 폐쇄형 커뮤니티를 결정하는 단계는,

상기 제1 장소에 대한 방문 시기 별로 복수의 폐쇄형 커뮤니티를 생성하는 단계; 및

상기 복수의 폐쇄형 커뮤니티 중 어느 하나인 상기 가입 대상 폐쇄형 커뮤니티에 상기 제1 고객 단말의 사용자를 참여시키는 단계를 포함하는,

장소 방문 사전 예약 사용자 간의 커뮤니케이션 채널 제공 방법.

청구항 3

제2 항에 있어서,

상기 가입 대상 폐쇄형 커뮤니티의 서비스 데이터를, 상기 제1 고객 단말에 송신하는 단계는,

상기 가입 대상 폐쇄형 커뮤니티에서의 활동을 상기 제1 장소에 대한 방문 시기를 기준으로 결정된 이벤트 기간에만 한시적으로 허용하는 단계를 포함하는,

장소 방문 사전 예약 사용자 간의 커뮤니케이션 채널 제공 방법.

청구항 4

제3 항에 있어서,

상기 가입 대상 폐쇄형 커뮤니티에서의 활동을 상기 제1 장소에 대한 방문 시기를 기준으로 결정된 이벤트 기간에만 한시적으로 허용하는 단계는,

상기 제1 장소에 대한 방문 시기를 기준으로 결정된 제1 이벤트 기간 동안 상기 가입 대상 폐쇄형 커뮤니티에서의 제1 자유도에 따른 활동을 허용하는 단계; 및

상기 제1 장소에 대한 방문 시기를 기준으로 결정된 제2 이벤트 기간 동안 상기 가입 대상 폐쇄형 커뮤니티에서의 제2 자유도에 따른 활동을 허용하는 단계를 포함하되,

상기 제2 이벤트 기간은 상기 제1 이벤트 기간 보다 상기 제1 장소에 대한 방문 시기에 더 가까운 기간이고,

상기 제1 자유도에 따른 활동은 상기 제2 자유도에 따른 활동 대비 더 많은 행위가 허용되는 것인,

장소 방문 사전 예약 사용자 간의 커뮤니케이션 채널 제공 방법.

청구항 5

제2 항에 있어서,

상기 가입 대상 폐쇄형 커뮤니티의 서비스 데이터를, 상기 제1 고객 단말에 송신하는 단계는,

상기 가입 대상 폐쇄형 커뮤니티에서의 활동을, 제1 예약 오더에 따른 상기 제1 장소의 방문 시기까지 지속적으로 허용하는 단계를 포함하는,

장소 방문 사전 예약 사용자 간의 커뮤니케이션 채널 제공 방법.

청구항 6

제1 항에 있어서,

상기 가입 대상 폐쇄형 커뮤니티의 서비스 데이터를, 상기 제1 고객 단말에 송신하는 단계는,

상기 제1 장소에 대한 예약 오더들 중 상기 제1 예약 오더의 신청 순서에 기초하여 결정된 상기 가입 대상 폐쇄형 커뮤니티 내부의 혜택을, 상기 제1 고객 단말에 제공하는 단계를 포함하는,

장소 방문 사전 예약 사용자 간의 커뮤니케이션 채널 제공 방법.

청구항 7

삭제

청구항 8

제1 항에 있어서,

상기 제1 고객 단말의 사용자와 제2 고객 단말의 사용자의 상기 제1 장소에 대한 체크인 시간이 기준치 미만으로 차이나는 경우, 상기 제1 고객 단말의 사용자 및 상기 제2 고객 단말의 사용자 중 적어도 일부에 대하여 프로모션을 제공하는 단계를 더 포함하되,

상기 제2 고객 단말의 사용자는, 상기 제1 장소에 대한 예약 오더를 신청한 예약자이고, 상기 가입 대상 폐쇄형 커뮤니티에서 상기 제1 고객 단말의 사용자와 매칭 성립이 확인된 사용자인,

장소 방문 사전 예약 사용자 간의 커뮤니케이션 채널 제공 방법.

청구항 9

제1 고객의 컴퓨팅 장치에 의하여 수행되는 방법에 있어서,

제1 장소에 대한 제1 기간 동안의 방문을 가리키는 제1 예약 오더를 송신하는 단계;

방문 시기가 적어도 일부 겹치는 상기 제1 장소에 대한 예약 오더를 송신한 예약자들 간의 커뮤니케이션을 지원하는 폐쇄형 커뮤니티의 서비스 데이터를, 서비스 서버로부터 수신하는 단계; 및

상기 제1 고객의 상기 제1 장소에 대한 체크인 시간과 제2 고객의 상기 제1 장소에 대한 체크인 시간이 기준치 미만으로 차이나는 경우, 프로모션을 제공받는 단계를 포함하되,

상기 제2 고객은 상기 제1 장소에 대한 예약자이고, 상기 폐쇄형 커뮤니티에서 상기 제1 고객과 기준치 이상의 커뮤니케이션 트래픽을 발생시킨 사용자인,

장소 방문 사전 예약 사용자 간의 커뮤니케이션 채널 제공 방법.

청구항 10

삭제

청구항 11

삭제

청구항 12

삭제

청구항 13

삭제

청구항 14

삭제

청구항 15

삭제

발명의 설명

기술 분야

[0001] 본 발명은 장소 방문 사전 예약 사용자 간의 커뮤니케이션 채널 제공 방법 및 장치에 관한 것으로서, 보다 자세하게는, 예약 장소에 방문하기 전에 예약자 간의 커뮤니케이션 채널을 제공함에 따라 예약자 간의 친밀도를 향상시킬 수 있는 장소 방문 사전 예약 사용자 간의 커뮤니케이션 채널 제공 방법 및 장치에 관한 것이다.

배경 기술

[0002] 최근 들어 스마트폰의 보급이 늘어나면서, SNS(Social Network Service)나 채팅 어플리케이션을 통하여 다른 사람과 대화를 하거나 소통하는 사람들이 늘어나고 있다.

[0003] 그러나, 사람들은 온라인에서만 활발하게 대화를 이어가거나 정보를 공유할 뿐 오프라인에서의 활동으로 이어지는 경우는 드문 실정이다. 특히, 온라인 상에서 오프라인의 관계 확장은 사용자 간의 신뢰가 부족하거나 오프라인 활동에 특별한 흥미요소가 부족한 경우이기 때문에 온라인에서의 활동에 그치는 경우가 많았다.

[0004] 그러나, 사람들은 오프라인의 활동을 추구하기 위해, 호텔, 게스트하우스, 축제, 이벤트 또는 주문을 요구하는 다양한 장소에 적극적으로 방문하고 있다. 사람들은 오프라인 상에서 다른 사람들과 친분을 쌓고 싶어하지만, 해당 장소에 직접 방문하기 전에는 사람들 간의 커뮤니케이션의 채널을 중계할 수 있는 수단이 존재하지 않았다. 또한, 해당 장소에 직접 방문을 하더라도 사람들 각자의 사정에 의해 다른 사람과 친분을 쌓지 못하거나, 또는 해당 장소 운영자의 사정에 의해 사람들 간의 커뮤니케이션의 채널을 제공하지 못하는 경우가 대부분이기 때문에, 해당 장소에서 사용자 간에 친밀도가 형성되기 어려운 실정이었다.

[0005] 장소에 대한 사전 예약 시스템의 경우 사용자들이 사전 예약을 하는 경우 추후에 해당 장소에 직접 방문할 확률이 100%에 가깝기 때문에 온라인에서의 '사전 예약'이라는 행위를 통해 추후에 발생할 개연성이 현저히 높은 오프라인에서의 '방문'이라는 행위를 미리 예측할 수 있다. 그러나 이처럼 실용적인 정보에도 불구하고 종래에는 이러한 정보를 제대로 활용할 수 있는 방안이 없었다.

[0006] 따라서, '사전 예약'이라는 정보를 통해 해당 장소에서의 존재가 보증되는 만큼, 추후 같은 장소에서 만날 가능성이 높은 사전 예약을 신청한 사용자들 간에 커뮤니케이션을 제공하여 사용자 간의 친밀도를 향상시킬 수 있는 기술이 요구된다.

선행기술문헌

특허문헌

[0007] (특허문헌 0001) 한국등록특허 제10-0958936호 (2010.05.19 공고)

발명의 내용

해결하려는 과제

- [0008] 본 발명에 따라 해결하고자 하는 기술적 과제는, 예약 장소에 방문하기 전에 예약자 간의 커뮤니케이션 채널을 제공함에 따라 예약자 간의 친밀도를 향상시키는 것을 목적으로 한다.
- [0009] 본 발명에 따라 해결하고자 하는 다른 기술적 과제는, 사전 예약이라는 사전 정보를 이용하여 예약자들 간의 장소 방문을 예측하여, 같은 장소에 방문하게 될 예약자 간에 오프라인 만남을 유도하는 것을 목적으로 한다.
- [0010] 본 발명의 기술적 과제들은 이상에서 언급한 기술적 과제들로 제한되지 않으며, 언급되지 않은 또 다른 기술적 과제들은 아래의 기재로부터 본 발명의 기술분야에서의 통상의 기술자에게 명확하게 이해될 수 있을 것이다.

과제의 해결 수단

- [0011] 상기 기술적 과제를 해결하기 위한 본 발명의 일 실시예에 따른 장소 방문 사전 예약 사용자 간의 커뮤니케이션 채널 제공 방법은, 제1 고객 단말로부터 제1 장소에 대한 제1 예약 오더를 수신하는 단계, 상기 제1 장소에 대한 예약 오더를 신청한 예약자들 간의 커뮤니케이션을 지원하는 복수의 폐쇄형 커뮤니티들 중, 가입 대상 폐쇄형 커뮤니티를 결정하는 단계, 및 상기 가입 대상 폐쇄형 커뮤니티의 서비스 데이터를, 상기 제1 고객 단말에 송신하는 단계를 포함하되, 상기 가입 대상 폐쇄형 커뮤니티는, 상기 제1 예약 오더에 따른 상기 제1 장소의 방문 시기가 적어도 일부 겹치는 예약자들의 커뮤니케이션을 지원하기 위한 커뮤니티일 수 있다.
- [0012] 일 실시예에서, 상기 가입 대상 폐쇄형 커뮤니티를 결정하는 단계는, 상기 제1 장소에 대한 방문 시기 별로 복수의 폐쇄형 커뮤니티를 생성하는 단계, 및 상기 복수의 폐쇄형 커뮤니티 중 어느 하나인 상기 가입 대상 폐쇄형 커뮤니티에 상기 제1 고객 단말의 사용자를 참여시키는 단계를 포함할 수 있다.
- [0013] 상기 기술적 과제를 해결하기 위한 본 발명의 다른 실시예에 따른 스마트 오더 사용자 간의 커뮤니케이션 채널 제공 방법은, 제1 고객 단말로부터 제1 매장에 대한 제1 스마트 오더를 수신하는 단계, 제2 고객 단말로부터 상기 제1 매장에 대한 제2 스마트 오더를 수신하는 단계, 및 상기 제1 고객 단말의 사용자와 상기 제2 고객 단말의 사용자 간의 커뮤니케이션을 지원하는 온라인 서비스를 제공하기 위한 데이터를 상기 제1 고객 단말과 상기 제2 고객 단말에 송신하는 단계를 포함하되, 상기 제1 고객 단말의 사용자와 상기 제2 고객 단말의 사용자는 상기 온라인 서비스 상에서 서로 친구 관계에 있지 않은 사용자일 수 있다.
- [0014] 상기 기술적 과제를 해결하기 위한 본 발명의 또 다른 실시예에 따른 스마트 오더 사용자 간의 커뮤니케이션 채널 액세스 방법은, 제1 장소에 대한 제1 스마트 오더를 커뮤니케이션 서비스 서버로 송신하는 단계, 및 상기 제1 장소에 위치한 사용자 단말만이 접속할 수 있는 폐쇄형 커뮤니티의 서비스 데이터를, 상기 커뮤니케이션 서비스 서버로부터 수신하는 단계를 포함할 수 있다.

도면의 간단한 설명

- [0015] 도 1은 본 발명의 일 실시예에 따른 장소 방문 사전 예약 사용자 간의 커뮤니케이션 채널 제공 시스템의 구성도이다.
- 도 2는 장소 방문 사전 예약 사용자 간의 커뮤니케이션 채널 제공 방법의 순서도이다.
- 도 3은 도 2의 단계 S110의 일 실시예를 설명하기 위한 순서도이다.
- 도 4는 도 3의 단계 S113의 일 실시예를 설명하기 위한 순서도이다.
- 도 5는 어플리케이션 상에서 장소를 선택하기 위한 예약 오더를 입력 받는 화면을 나타내는 도면이다.
- 도 6은 어플리케이션 상에서 호텔의 예약 오더를 입력 받는 화면을 나타내는 예시도이다.
- 도 7은 고객 단말의 방문 시기를 시계열 순서로 표현하여 방문 시기가 일부 겹치는 구간을 설명하기 위한 도면이다.
- 도 8은 고객 단말의 어플리케이션 상에서 가입 대상 커뮤니티 목록을 디스플레이 하는 화면을 나타내는 예시도

이다.

도 9는 가입 대상 폐쇄형 커뮤니티에서의 사용자 간의 커뮤니케이션을 디스플레이 하는 예시도이다.

도 10은 인접한 시간에 체크인하는 고객 단말에 프로모션을 제공하는 실시예를 설명하기 위한 도면이다.

도 11은 몇몇 실시예들에 따른 커뮤니케이션 시스템에 의하여 제공되는 스마트 오더 사용자 간의 커뮤니케이션 채널 제공 방법을 설명하기 위한 도면이다.

도 12는 커뮤니케이션 서비스 서버에 의하여 제공되는 인스턴트 메신저 형태의 사용자 인터페이스를 예시한 도면이다.

도 13은 본 발명의 다른 실시예에 따른 장소 방문 사전 예약 사용자 간의 커뮤니케이션 채널 제공 장치의 하드웨어 구성도이다.

발명을 실시하기 위한 구체적인 내용

- [0016] 이하, 첨부된 도면을 참조하여 본 발명의 실시예들을 상세히 설명한다. 본 발명의 이점 및 특징, 그리고 그것들을 달성하는 방법은 첨부되는 도면과 함께 상세하게 후술되어 있는 실시예들을 참조하면 명확해질 것이다. 그러나 본 발명의 기술적 사상은 이하의 실시예들에 한정되는 것이 아니라 서로 다른 다양한 형태로 구현될 수 있으며, 단지 이하의 실시예들은 본 발명의 기술적 사상을 완전하도록 하고, 본 발명이 속하는 기술분야에서 통상의 지식을 가진 자에게 본 발명의 범주를 완전하게 알려주기 위해 제공되는 것이며, 본 발명의 기술적 사상은 청구항의 범주에 의해 정의될 뿐이다.
- [0017] 각 도면의 구성요소들에 참조부호를 부가함에 있어서, 동일한 구성요소들에 대해서는 비록 다른 도면상에 표시되더라도 가능한 한 동일한 부호를 가지도록 하고 있음에 유의해야 한다. 또한, 본 발명을 설명함에 있어, 관련된 공지 구성 또는 기능에 대한 구체적인 설명이 본 발명의 요지를 흐릴 수 있다고 판단되는 경우에는 그 상세한 설명은 생략한다.
- [0018] 다른 정의가 없다면, 본 명세서에서 사용되는 모든 용어(기술 및 과학적 용어를 포함)는 본 발명이 속하는 기술분야에서 통상의 지식을 가진 자에게 공통적으로 이해될 수 있는 의미로 사용될 수 있다. 또 일반적으로 사용되는 사전에 정의되어 있는 용어들은 명백하게 특별히 정의되어 있지 않는 한 이상적으로 또는 과도하게 해석되지 않는다. 본 명세서에서 사용된 용어는 실시예들을 설명하기 위한 것이며 본 발명을 제한하고자 하는 것은 아니다. 본 명세서에서, 단수형은 문구에서 특별히 언급하지 않는 한 복수형도 포함한다.
- [0019] 또한, 본 발명의 구성 요소를 설명하는 데 있어서, 제1, 제2, A, B, (a), (b) 등의 용어를 사용할 수 있다. 이러한 용어는 그 구성 요소를 다른 구성 요소와 구별하기 위한 것일 뿐, 그 용어에 의해 해당 구성 요소의 본질이나 차례 또는 순서 등이 한정되지 않는다. 어떤 구성 요소가 다른 구성 요소에 "연결", "결합" 또는 "접속"된다고 기재된 경우, 그 구성 요소는 그 다른 구성 요소에 직접적으로 연결되거나 또는 접속될 수 있지만, 각 구성 요소 사이에 또 다른 구성 요소가 "연결", "결합" 또는 "접속"될 수도 있다고 이해되어야 할 것이다.
- [0020] 이하, 본 발명의 몇몇 실시예들에 대하여 첨부된 도면에 따라 상세하게 설명한다.
- [0021] 도 1은 본 발명의 일 실시예에 따른 장소 방문 사전 예약 사용자 간의 커뮤니케이션 채널 제공 시스템의 구성도이다.
- [0022] 도 1을 참조하면, 본 실시예에 따른 장소 방문 사전 예약 사용자 간의 커뮤니케이션 채널 제공 시스템은 커뮤니케이션 서비스 서버(100), 고객 단말(10-1 내지 10-4) 및 장소(제1 장소 내지 제3 장소 등)를 포함할 수 있다. 커뮤니케이션 서비스 서버(100)는 장소에 대한 예약을 신청한 예약자들 간에 커뮤니케이션을 지원할 수 있다.
- [0023] 커뮤니케이션 서비스 서버(100)는 장소에 대한 예약을 접수 받을 수 있다. 여기서 장소는 호텔, 게스트 하우스, 축제, 공연, 이벤트, 모임, 스터디, 동아리 활동, 야외 활동, 실내 활동, 레포츠 등 사용자가 예약을 통해 오프라인에서 해당 장소를 방문할 수 있는 업소 또는 시설을 의미할 수 있다. 몇몇 실시예에서 상기 장소는 소정의 지리적 구역 내에 위치한 복수의 업소 또는 시설의 집합을 의미할 수도 있다. 후술될 것이나, 본 발명의 몇몇 실시예들에서 동일한 장소에 대하여 동일한 시간대 또는 적어도 일부 겹치는 시간대에 방문 예약을 한 예약자들을 대상으로 미리 소통할 수 있는 커뮤니케이션 채널이 제공될 것이고, 이 때, 소정의 지리적 구역 내에 위치한 복수의 업소 또는 시설의 예약자들을 대상으로 커뮤니케이션 참여자 풀(pool)이 확대된 커뮤니케이션 채널이 형성되는 효과를 얻을 수 있을 것이다.

- [0024] 본 실시예에서는 도 1과 같이 제1 장소가 호텔이고, 제2 장소가 게스트 하우스이고, 제3 장소가 음악회인 것으로 예를 들어 설명하도록 한다.
- [0025] 고객 단말(10-1 내지 10-4)은 커뮤니케이션 서비스 서버(100)에 예약 오더를 전송하고, 커뮤니케이션 서비스 서버(100)로부터 폐쇄형 커뮤니티(c)의 서비스 데이터를 수신할 수 있다. 고객 단말(10)은 터치 기반의 스마트폰(smart phone), 노트북 컴퓨터(laptop computer), 디지털방송용 단말기, 슬레이트 PC(slate PC), 태블릿 PC(tablet PC), 웨어러블 디바이스(wearable device) 등일 수 있다.
- [0026] 예약 오더는 사용자가 상기 장소를 방문하기 위한 시간, 예약자 정보, 예약자 인원 정보, 예약자 활동 플랜 정보, 예약자 취향 정보, 등을 포함할 수 있다. 예를 들어 호텔, 게스트 하우스 등의 숙박 업소에 대한 예약 오더는 방문 일자, 예약 인원 수, 조식 포함 여부, 파티 참석 여부, 선호 이성, 취미 정보, 학력 정보, 소득 정보 등을 포함할 수 있다. 영화, 뮤지컬, 콘서트 등의 공연, 스포츠 등의 관람에 대한 예약 정보는, 방문 일자, 예약 인원 수, 파티 참석 여부, 좌석 정보 등을 포함할 수 있다. 예약 오더에 포함되는 정보는 장소의 특성에 따라 실시예 별로 달라질 수 있다.
- [0027] 폐쇄형 커뮤니티(c)는 예약 오더를 신청한 예약자들 간의 커뮤니케이션을 지원하는 온라인 서비스를 가리킨다. 예를 들어, 폐쇄형 커뮤니티(c)는 일정 조건에 부합되는 사용자들이 참여하여 커뮤니케이션을 할 수 있는 공간으로서, 채팅방, 블로그, 카페 등으로 구현될 수 있으나, 이에 한정되는 것은 아니다.
- [0028] 커뮤니케이션 서비스 서버(100)는 복수의 폐쇄형 커뮤니티들을 생성하되, 방문하는 날짜 별로 폐쇄형 커뮤니티(c)를 생성할 수 있다. 예를 들어 커뮤니케이션 서비스 서버(100)는 4월 1일 방문자에 대한 폐쇄형 커뮤니티(c1), 4월 2일 방문자에 대한 폐쇄형 커뮤니티(c2), 4월 3일에 대한 폐쇄형 커뮤니티(c3), 4월 4일 방문자에 대한 폐쇄형 커뮤니티(c4)를 미리 생성할 수 있다.
- [0029] 커뮤니케이션 서비스 서버(100)는 복수의 폐쇄형 커뮤니티(c)들 중, 고객 단말(10-1 내지 10-4)의 사용자와의 커뮤니케이션을 지원하기 위한, 가입 대상 폐쇄형 커뮤니티를 결정할 수 있다. 커뮤니케이션 서비스 서버(100)는 복수의 폐쇄형 커뮤니티들 중에서 예약 정보에 포함된 방문 시기를 기준으로 예약자가 참여할 수 있는 가입 대상 폐쇄형 커뮤니티(c)를 결정할 수 있다. 가입 대상 폐쇄형 커뮤니티(c)는 고객 단말(10)의 예약 오더에 따른 장소의 방문 시기가 적어도 일부 겹치는 예약자들의 커뮤니케이션을 지원하는 커뮤니티이다. 커뮤니케이션 서비스 서버(100)는 고객 단말(10-1 내지 10-4)의 사용자 중에서 방문 시기가 일부 겹치는 예약자들을 동일한 커뮤니티(c)에 참여시킬 수 있다.
- [0030] 고객 단말(10-1)은 사용자 한 명에 대한 예약 오더뿐만 아니라, 예약자들 모두에 대한 예약 정보를 전송할 수 있다. 예를 들어, 제1 장소인 호텔에 예약하려는 예약자(r1)가 세 명이 있으면 그 중에 한 명의 예약자가 대표해서 고객 단말(10-1)을 이용하여 예약자(r1) 세 명에 대한 예약 정보를 신청할 수 있다. 커뮤니케이션 서비스 서버(100)는 고객 단말(10-1)의 사용자뿐 아니라 예약자 정보에 포함된 예약자(r1)들 모두를 폐쇄형 커뮤니티(c)에 참여시킬 수 있다.
- [0031] 예약자(r1 내지 r4)들은 해당되는 방문 시기에 따른 폐쇄형 커뮤니티에 참여할 수 있다. 이하, 폐쇄형 커뮤니티(c1)가 4월 1일 방문일자에 대한 커뮤니티이고, 폐쇄형 커뮤니티(c2)가 4월 2일 방문일자에 대한 커뮤니티이고, 폐쇄형 커뮤니티(c3)가 4월 3일 방문일자에 대한 커뮤니티이고, 폐쇄형 커뮤니티(c4)가 4월 4일 방문일자에 대한 커뮤니티인 것으로 가정하여 여러 예약자(r1 내지 r4)들은 방문 시기에 기초하여 동일한 폐쇄형 커뮤니티에 참여하는 예시를 설명하도록 한다.
- [0032] 예약자(r1)들이 4월 1일에 방문하는 것으로 예약한 경우, 커뮤니케이션 서비스 서버(100)는 예약자(r1)들을 가입 대상 폐쇄형 커뮤니티(c1)에 참여시킬 수 있다. 만약 다른 예약자(r2)들의 예약 정보에 포함된 방문일자가 4월 1일~4월 2일인 경우, 커뮤니케이션 서비스 서버(100)는 다른 예약자(r2)들의 가입 대상 폐쇄형 커뮤니티를 폐쇄형 커뮤니티(c1)와 폐쇄형 커뮤니티(c2)로 결정하고, 커뮤니케이션 서비스 서버(100)는 다른 예약자(r2)들을 폐쇄형 커뮤니티(c1)와 폐쇄형 커뮤니티(c2)에 모두 참여시킬 수 있다. 따라서, 4월 1일 방문일자에 대한 폐쇄형 커뮤니티(c1)는 예약자(r1)들과 다른 예약자(r2) 간의 커뮤니케이션을 지원할 수 있다.
- [0033] 또한, 또 다른 예약자(r3)이 4월 2일 방문하는 것으로 예약한 경우, 커뮤니케이션 서비스 서버(100)는 또 다른 예약자(r3)들의 가입 대상 폐쇄형 커뮤니티를 c2 폐쇄형 커뮤니티로 결정하고, 커뮤니케이션 서비스 서버(100)는 또 다른 예약자(r3)들을 가입 대상 폐쇄형 커뮤니티(c2)에 참여시킬 수 있다. 따라서, 4월 2일 방문일자에 대한 폐쇄형 커뮤니티(c2)는 다른 예약자(r2)들과 또 다른 예약자(r3) 간의 커뮤니케이션을 지원할 수 있다.

- [0034] 이때, 예약자(r1 내지 r3)들은 가입 대상 폐쇄형 커뮤니티에 참여할 때 소정 비용을 제공한 경우에만 폐쇄형 커뮤니티 참여하도록 제한될 수 있다. 이에 따라 본 실시예에 따른 방법은 자동으로 폐쇄형 커뮤니티에 참여한 예약자(r1 내지 r3)들이 임의로 폐쇄형 커뮤니티를 빈번하게 이탈하는 것을 방지할 수 있다.
- [0035] 또한, 예약자(r1 내지 r3)들이 폐쇄형 커뮤니티에 참여한 뒤에 폐쇄형 커뮤니티에서 트래픽이 기준치 이상으로 발생하는 경우 폐쇄형 커뮤니티에 참여한 예약자(r1 내지 r3)들에게 프로모션이 제공될 수 있다. 여기서 프로모션은 디지털 아이템, 쿠폰 등 다양한 보상을 의미할 수 있다. 일 실시예에서, 프로모션은 트래픽을 가장 많이 발생시킨 예약자 중에서 남성과 여성을 선정하여 선정된 남성과 여성에게 제공하는 여행 쿠폰일 수 있다. 이 경우 본 실시예에 따른 방법은 예약자들(r1 내지 r3)이 폐쇄형 커뮤니티에 참여한 뒤에 커뮤니케이션 활동을 활발히 수행하도록 유도할 수 있는 효과를 제공할 수 있다.
- [0036] 또한, 프로모션을 제공하는 광고주 측에서 지정한 키워드를 상기 폐쇄형 커뮤니티에서 언급한 횟수를 기준으로 상기 프로모션이 제공될 예약자가 결정될 수도 있을 것이다. 상기 키워드는 상기 폐쇄형 커뮤니티 상에 공지될 수도 있고, 광고에 대한 반감을 제거하고 재미 요소를 증대시키기 위하여 상기 폐쇄형 커뮤니티의 참여자들에게는 공개되지 않을 수 있다.
- [0037] 이미 설명한 바 있으나, 상기 폐쇄형 커뮤니티는 하나의 장소에 대한 예약자들을 대상으로 제공될 수도 있으나, 소정의 지리적 구역 내에 위치한 복수의 장소에 대한 예약자들을 대상으로 제공됨으로써, 상기 폐쇄형 커뮤니티의 참여자 및 트래픽이 늘어나는 효과를 얻을 수 있다. 따라서, 본 실시예에 따르면 소정의 지리적 구역에 방문할 것이 예정되어 있는 예약자들을 대상으로 한 정교하게 타게팅된 광고 채널이 제공되는 효과를 얻는다.
- [0038] 또 다른 예약자(r4)가 4월 4일 방문하는 것으로 예약한 경우, 커뮤니케이션 서비스 서버(100)는 또 다른 예약자(r4)의 가입 대상 폐쇄형 커뮤니티를 c4 폐쇄형 커뮤니티로 결정하고, 또 다른 예약자(r4)는 가입 대상 폐쇄형 커뮤니티(c4)에 참여할 수 있다.
- [0039] 이처럼 커뮤니케이션 서비스 서버(100)는 제1 장소에 대한 예약 오더를 신청한 예약자들 간의 커뮤니케이션을 지원하는 복수의 폐쇄형 커뮤니티들 중, 방문 시기가 일부 겹치는 예약자들이 참여할 수 있는 가입 대상 폐쇄형 커뮤니티를 결정할 수 있다.
- [0040] 본 발명의 일 실시예에 따른 장소 방문 사전 예약 사용자 간의 커뮤니케이션 채널 제공 시스템은 예약 장소에 방문하기 전에 동일한 예약 장소에 방문하는 다른 예약자와 커뮤니케이션 할 수 있는 채널을 제공함에 따라 사용자 간의 친밀도를 높일 수 있는 효과가 있다.
- [0041] 이하, 본 발명의 다른 실시예에 따른 장소 방문 사전 예약 사용자 간의 커뮤니케이션 채널 제공 방법을 도 2 내지 도 4를 참조하여 설명한다. 본 실시예는 컴퓨팅 장치에 의하여 수행될 수 있다. 예를 들어, 상기 컴퓨팅 장치는 도 1을 참조하여 설명한 커뮤니케이션 서비스 서버일 수 있다. 본 실시예를 설명함에 있어서, 몇몇 동작의 수행 주체에 대한 기재가 생략될 수 있다. 이 때, 상기 수행 주체는 상기 컴퓨팅 장치이다.
- [0042] 도 2의 단계 S100에서, 제1 고객 단말로부터 제1 장소에 대한 제1 예약 오더가 수신될 수 있다. 이때 제1 예약 오더는 장소에 대한 정보와, 방문 시기에 대한 정보를 포함할 수 있다.
- [0043] 이후, 단계 S110에서, 가입 대상 폐쇄형 커뮤니티가 결정될 수 있다. 이때, 복수의 커뮤니티 중에서 제1 장소의 방문 시기를 기준으로 가입 대상 폐쇄형 커뮤니티가 결정될 수 있는데, 이하, 도 3 및 4를 참조하여 단계 S110의 동작을 보다 구체적으로 설명하도록 한다.
- [0044] 도 3의 단계 S111에서, 복수의 폐쇄형 커뮤니티들이 생성될 수 있다. 이때, 제1 장소의 예약 일자(시기) 별로 복수의 폐쇄형 커뮤니티들이 생성될 수 있다. 커뮤니케이션 서비스 서버는 방문 시기 별로 미리 폐쇄형 커뮤니티들을 생성해 놓거나, 고객 단말로부터 예약 오더를 수신하는 경우 이에 대응하여 폐쇄형 커뮤니티를 생성할 수 있다.
- [0045] 이후 단계 S113에서, 복수의 폐쇄형 커뮤니티 중 어느 하나인 가입 대상 폐쇄형 커뮤니티가 결정될 수 있다. 커뮤니케이션 서비스 서버는 예약자를 결정된 가입 대상 폐쇄형 커뮤니티에 참여시킬 수 있다.
- [0046] 다시 도 2를 참조하면, 단계 S120에서, 가입 대상 폐쇄형 커뮤니티에 참여한 예약자들의 단말로 커뮤니케이션 서비스 데이터가 송신될 수 있다. 즉, 본 단계에서 예약 오더를 송신한 고객 단말뿐 아니라 예약 오더에 포함된 예약자들 모두의 단말로 커뮤니티의 서비스 데이터가 송신될 수 있다.
- [0047] 이하, 도 4를 참조하여 단계 S113에서 수행되는 다른 실시예를 설명하도록 한다.

- [0048] 도 4의 단계 S1131에서, 가입 대상 폐쇄형 커뮤니티에서의 활동은 제1 장소에 대한 방문 시기를 기준으로 결정된 이벤트 기간에만 한시적으로 허용될 수 있다. 여기서 가입 대상 폐쇄형 커뮤니티에서의 활동은 폐쇄형 커뮤니티 내에서의 대화, 정보공유 등의 커뮤니케이션에 관한 활동을 의미할 수 있다.
- [0049] 이벤트 기간은 폐쇄형 커뮤니티가 운영되는 기간을 의미할 수 있는데, 이벤트 기간은 예약 이후부터 제1 장소에 대한 방문하는 날 까지를 의미할 수 있다. 예를 들어, 가입 대상 폐쇄형 커뮤니티에서의 활동은 이벤트 기간인 예약 이후부터 제1 장소에 대한 방문하는 날까지 허용될 수 있다.
- [0050] 일 실시예에서 단계 S1131 이후에 단계 S1133이 더 수행될 수 있는데, 제1 장소에 대한 방문 시기를 기준으로 결정된 제1 이벤트 기간 동안 가입 대상 폐쇄형 커뮤니티에서의 제1 자유도에 따른 활동이 허용될 수 있다. 이후 제2 이벤트 기간 동안 가입 대상 폐쇄형 커뮤니티에서의 제2 자유도에 따른 활동이 허용될 수 있다. 여기서 제2 이벤트 기간은 제1 이벤트 기간 보다 제1 장소에 대한 방문 시기에 더 가까운 기간으로서, 제2 이벤트 기간은 제1 이벤트 기간 보다 방문 시기에 더 임박한 기간을 가리킬 수 있다. 예를 들어 방문 시기가 4월 10일이라고 할 때, 제1 이벤트 기간은 4월 1일부터 4월 5일까지이고, 제2 이벤트 기간은 4월 6일부터 4월 9일까지일 수 있다.
- [0051] 본 단계에서, 제1 자유도에 따른 활동은 상기 제2 자유도에 따른 활동 대비 더 많은 행위가 허용되는 권한을 의미한다. 즉, 자유도는 커뮤니티 내에서의 대화, 정보공유 등의 커뮤니케이션에 관한 활동을 얼마나 자유롭게 할 수 있는지를 의미하며, 제1 자유도는 제2 자유도에 비해 더 많은 권한을 의미한다. 예를 들면, 제1 자유도에 따른 활동은 커뮤니티 내에서의 사진 전송, 영상전송, 프로필 무제한 확인, 통화 무제한의 행위가 허용되는 권한이고, 제2 자유도에 따른 활동은 상기 제1 자유도에 따른 활동의 권한에 비해 권한이 적을 수 있다. 예를 들면 제2 자유도에 따른 활동은 커뮤니티 내에서 텍스트만 전송만 가능하고, 다른 예약자들의 프로필 확인이 불가능하고, 통화가 불가능한 권한을 의미할 수 있다.
- [0052] 다른 실시예에서, 커뮤니케이션 서비스 서버는 제1 장소에 대한 예약 오더들 중 제1 예약 오더의 신청 순서에 기초하여 결정된 가입 대상 폐쇄형 커뮤니티 내부의 혜택을, 제1 고객 단말에 제공할 수 있다. 예를 들면, 커뮤니케이션 서비스 서버는 예약 오더의 신청 순서가 빠른 사용자에게 가입 대상 폐쇄형 커뮤니티 내부에서 이용할 수 있는 아이템, 또는 영상 통화, 선물하기 등을 제공할 수 있다.
- [0053] 본 실시예에 따른 커뮤니케이션 채널 제공 방법은 예약 오더를 신청한 순서에 기초하여 고객 단말로 차등적인 혜택을 제공함에 따라 사용자들의 더 빠른 예약 신청을 유도할 수 있는 효과가 있다.
- [0054] 이하, 도 5 내지 도 9를 참조하여 고객 단말의 어플리케이션 상에서 본 실시예가 디스플레이 되는 화면을 설명하도록 한다.
- [0055] 도 5를 참조하면, 고객 단말은 어플리케이션을 통해서 예약 오더를 입력 받을 수 있다. 고객 단말은 사용자로부터 제1 장소 내지 제4 장소를 디스플레이 하고, 장소에 대한 예약 오더를 입력 받을 수 있다. 도 5에서는 제1 장소가 호텔, 제2 장소가 게스트 하우스, 제3 장소가 연주 콘서트 홀, 제4 장소가 운동 경기 스타디움인 것을 예로 들어 표현하였다.
- [0056] 도 6을 참조하면, 고객 단말은 제1 장소를 호텔로 입력 받으면 어플리케이션 상에서 호텔에 대한 예약 오더 화면을 디스플레이 하고, 방문 시기를 선택할 수 있는 화면을 디스플레이 할 수 있다. 이때, 제1 장소에 대한 방문 시기를 기준으로 결정된 이벤트 기간에만 가입 대상 폐쇄형 커뮤니티에서의 활동이 한시적으로 허용될 수 있다. 예를 들어, 본 실시예에서 제1 장소에 대한 방문시기가 18일로 입력되는 경우, 가입 대상 폐쇄형 커뮤니티에서의 활동이 16, 17, 18일(1)로 제한될 수 있다. 본 실시예에서 폐쇄형 커뮤니티에서의 활동이 한시적으로 허용 가능한 것으로 제한함에 따라, 예약자들의 빠른 예약을 유도할 수 있다.
- [0057] 도 7을 참조하면, 제1 고객 단말 지 제3 고객 단말(10-1 내지 10-3)로부터 예약 오더를 입력 받으면, 제1 장소에 대한 방문 시기가 적어도 일부 겹치는 구간이 결정될 수 있다. 구체적으로, 제1 고객 단말 내지 제3 고객 단말(10-1 내지 10-3)로부터 예약 오더를 입력 받으면, 제1 고객 단말(10-1)의 방문 시기(i1)와 제2 고객 단말(10-2)의 방문 시기(i2)와 제3 고객 단말(10)의 방문 시기(i3)를 시계열 적으로 비교하여 적어도 일부 겹치는 구간이 결정될 수 있다.
- [0058] 제1 고객 단말(10-1)의 방문 시기(i1)는 제2 고객 단말(10-2)의 방문 시기(i2)와 d2 영역에서 일부 겹칠 수 있다. 따라서, 제1 고객 단말(10-1)의 사용자와 제2 고객 단말(10-2)의 사용자는 d2 영역에 해당하는 시기에 생성된 커뮤니티에 참여할 수 있다. 제1 고객 단말(10-1)의 방문 시기(i1)는 제3 고객 단말(10)의 방문 시기(i3)와

d1 영역에서 일부 겹칠 수 있다. 따라서, 제1 고객 단말(10-1)의 사용자와 제3 고객 단말(10)의 사용자는 d2 영역에 해당하는 시기에 생성된 커뮤니티(c)에 참여하여 커뮤니케이션 할 수 있다. 또한, 제1 고객 단말(10-1), 제2 고객 단말(10-2) 및 제3 고객 단말(10)의 방문 시기는 d2 영역에서 일부 겹칠 수 있다. 따라서, 제1 고객 단말(10-1)의 사용자와 제2 고객 단말(10-2)의 사용자와 제3 고객 단말(10)의 사용자는 d2 영역에 해당하는 시기에 생성된 커뮤니티(c)에 참여하여 함께 커뮤니케이션 할 수 있다.

[0059] 도 8을 참조하면, 고객 단말은 어플리케이션(10) 상에서 가입 대상 폐쇄형 커뮤니티(c)를 디스플레이 할 수 있다. 고객 단말은 각각의 장소에 대한 폐쇄형 커뮤니티를 디스플레이 할 수 있는데, 제1 장소에 대한 폐쇄형 커뮤니티(c1 내지 c3)와 제2 장소에 대한 폐쇄형 커뮤니티(c1 내지 c3)를 디스플레이 할 수 있다. 제1 장소에 대한 커뮤니티는 방문 시기에 따라 제1 커뮤니티(c1), 제2 커뮤니티(c2), 제3 커뮤니티(c3)로 분류되어 제공될 수 있다. 제1 커뮤니티(c1)는 4월 2일부터 8일까지의 방문 시기에 커뮤니케이션을 지원하는 커뮤니티(c)이고, 제2 커뮤니티(c2)는 4월 10일의 방문 시기에 커뮤니케이션을 지원하는 커뮤니티(c)이고, 제3 커뮤니티(c3) 4월 20일부터 29일까지의 방문 시기에 커뮤니케이션을 지원하는 커뮤니티(c)일 수 있다. 제2 장소에 대한 커뮤니티는 방문 시기 별로 제4 커뮤니티(c4) 및 제5 커뮤니티(c5)가 제공될 수 있다. 제4 커뮤니티(c4)는 4월 3일 방문 시기에 커뮤니케이션을 지원하는 커뮤니티(c)이고, 제5 커뮤니티(c5)는 4월 10일부터 29일까지에 방문 시기에 커뮤니케이션을 지원하는 커뮤니티(c)일 수 있다.

[0060] 도 9를 참조하면, 고객 단말은 커뮤니케이션 서비스 서버로부터 가입 대상 폐쇄형 커뮤니티의 서비스 데이터를 수신할 수 있다.

[0061] 제1 장소에 대한 방문 시기가 일부 겹치는 남자 예약자(r1)들과 여자 예약자(r2)들은 동일한 가입 대상 폐쇄형 커뮤니티(c1)에 참여하고, 서로 간에 커뮤니케이션 활동을 할 수 있다. 이렇게 동일한 폐쇄형 커뮤니티(c1)에 참여한 사용자들은 제1 장소에 방문하기 전에도 폐쇄형 커뮤니티(c1)를 형성하여 정보를 공유하면서 친밀도를 높일 수 있다. 시간이 경과하여 방문시기가 도래하면, 가입 대상 폐쇄형 커뮤니티(c1)에 참여한 예약자들은 폐쇄형 커뮤니티(c1)에서 제외될 수 있다.

[0062] 이하, 도 10을 참조하여 인접한 시간에 체크인하는 고객 단말에 프로모션을 제공하는 실시예를 설명하도록 한다.

[0063] 도 10을 참조하면, 커뮤니케이션 서비스 서버는 제1 고객 단말(10-1)의 사용자와 제2 고객 단말(10-2)의 사용자의 제1 장소에 대한 체크인 시간이 기준치 미만으로 차이나는 경우, 제1 고객 단말(10-1)의 사용자 및 상기 제2 고객 단말(10-2)의 사용자는 직접 만나서 체크인 한 것으로 취급되어 제1 고객 단말의 사용자 및 상기 제2 고객 단말의 사용자 중 적어도 일부에 대하여 프로모션을 제공할 수 있다. 만약 제3 고객 단말(10-3)의 사용자와 다른 고객 단말의 사용자가 동일한 폐쇄형 커뮤니티에 참여하였다면 다른 고객 단말의 사용자와 체크인 시간이 기준치 미만인 경우 제3 고객 단말(10-3)은 프로모션을 제공받을 수 없다.

[0064] 일 실시예에서, 제2 고객 단말(10-2)의 사용자가 제1 장소에 대한 예약 오더를 신청한 예약자가 체크인을 시도할 때, 가입 대상 폐쇄형 커뮤니티에서 제1 고객 단말(10-1)의 사용자와 기준치 이상의 커뮤니케이션 트래픽을 발생시킨 사용자인 경우, 제1 고객 단말(10-1)의 사용자와 제2 고객 단말(10-2)의 사용자의 제1 장소에 대한 체크인 시간이 기준치 미만으로 차이나는 경우, 제1 고객 단말(10-1)의 사용자 및 상기 제2 고객 단말(10-2)의 사용자 중 적어도 일부에 대하여 프로모션을 제공할 수 있다.

[0065] 다른 실시예에서, 예약자가 체크인을 시도할 때, 제2 고객 단말(10-2)의 사용자가 제1 장소에 대한 예약 오더를 신청한 예약자이고, 가입 대상 폐쇄형 커뮤니티에서 제1 고객 단말(10-1)의 사용자와 매칭 성립이 확인된 사용자이고, 제1 고객 단말(10-1)의 사용자와 제2 고객 단말(10-2)의 사용자의 제1 장소에 대한 체크인 시간이 기준치 미만으로 차이나는 경우 제1 고객 단말(10-1)의 사용자 및 상기 제2 고객 단말(10-2)의 사용자 중 적어도 일부에 대하여 프로모션이 제공될 수 있다.

[0066] 본 실시예에 따른 장소 방문 사전 예약 사용자 간의 커뮤니케이션 채널 제공 방법은 동일 시간대에 체크인이 완료된 사용자들 간에 프로모션을 제공함에 따라 온라인에서 친밀감을 형성한 사용자들이 오프라인에서 직접 만나도록 유도할 수 있는 효과가 있다.

[0067] 이하, 도 11 및 도 12를 참조하여 본 발명의 다른 실시예에 따른 스마트 오더 사용자 간의 커뮤니케이션 채널 제공 방법을 설명하도록 한다.

[0068] 본 발명의 몇몇 실시예에서, 동일한 오프라인 공간 내에 위치한다는 것은, 동일한 매장에 대하여, 동일한 시점에 스마트 오더를 통해 식음료 등을 주문했다는 것에 의하여 검증될 수도 있을 것이다. 즉, 동일한 매장에 대하

여 동일한 시점에 스마트 오더를 통해 식음료 등을 주문한 사용자 간의 커뮤니케이션 채널이 제공될 수도 있는 것이다.

- [0069] 도 11은, 몇몇 실시예들에 따른 커뮤니케이션 시스템에 의하여 제공되는 스마트 오더 사용자 간의 커뮤니케이션 채널 제공 방법을 설명하기 위한 도면이다.
- [0070] 사용자 단말(4000, 5000)은 스마트 오더 관리 서버(1000)를 통하여 방문 가맹점의 POS장치(3000)에 식음료 등의 주문을 송신할 수 있다. 예를 들어, 상기 방문 가맹점은 카페, 레스토랑, 펍, 클럽 등 다중 이용 시설일 수 있다.
- [0071] 스마트 오더 관리 서버(1000)는 커뮤니케이션 서비스 서버(2000)에 사용자 단말(4000, 5000)의 스마트 오더 수집 정보를 송신할 수 있다. 상기 스마트 오더 수집 정보에는 각 스마트 오더의 가맹점ID, 사용자ID, 오더 접수 시간 및 주문 품목 정보 등을 포함할 수 있다. 커뮤니케이션 서비스 서버(2000)는 상기 스마트 오더 수집 정보의 상기 가맹점ID 및 오더 접수 시간을 이용하여 커뮤니케이션 채널 로그인 대상 단말들을 결정할 수 있을 것이다.
- [0072] 몇몇 실시예에서, 1건의 스마트 오더에 의하여 커뮤니케이션 채널 로그인 유지 시간이 얻어질 수 있다. 상기 로그인 유지 시간은 기본 시간 및 주문 품목 기반 가중 시간을 더하여 결정될 수 있다. 상기 주문 품목 기반 가중 시간은 주문액수가 클수록 길어지도록 세팅될 수 있다. 또한, 상기 주문 품목 기반 가중 시간은 품목의 종류에 따라 결정될 수도 있을 것이다. 예를 들어 주문 품목에 주류가 포함된 경우, 주문 품목에 주류가 포함되지 않은 경우 대비 상기 주문 품목 기반 가중 시간이 더 길게 결정될 수 있을 것이다.
- [0073] 커뮤니케이션 서비스 서버(2000)는 스마트 오더의 시간으로부터 상기 로그인 유지 시간이 초과하면, 자동으로 로그인 유지 시간이 끝난 사용자 단말을 커뮤니케이션 서비스에서 로그아웃 시킴으로써, 상기 커뮤니케이션 서비스 상에 로그인 된 타인이 현재 같은 가맹점 내부에 위치한 사용자임을 간접적으로 보증할 수 있다.
- [0074] 커뮤니케이션 서비스 서버(2000)는 서비스 대상 사용자 단말(4000, 5000)과 온라인 커뮤니케이션 서비스를 제공하기 위한 데이터를 송수신함으로써, 스마트 오더를 통한 방문 고객들 간의 커뮤니케이션 서비스를 제공할 수 있다. 스마트 오더를 통한 방문 고객들은 서로 상기 온라인 커뮤니케이션 서비스 상에서 어떠한 형태의 사전 친구 관계도 맺지 않은 타인인 것으로 이해될 수 있을 것이다.
- [0075] 커뮤니케이션 서비스 서버(2000)에 의하여 제공되는 상기 커뮤니케이션 서비스는 인스턴트 메신저 서비스가거나, 카페 등의 커뮤니티 서비스일 수 있다.
- [0076] 도 12는 커뮤니케이션 서비스 서버(2000)에 의하여 제공되는 인스턴트 메신저 형태의 사용자 인터페이스를 예시한 도면이다.
- [0077] 몇몇 실시예에서, 커뮤니케이션 서비스 서버(2000)는 동일한 가맹점을 대상으로 동일한 시점에 스마트 오더를 진행한 사용자들을 대상으로 커뮤니케이션 대상 추천 서비스를 제공할 수도 있다. 이 때, 추천 대상 상대방의 스마트 오더의 주문 대상은 기 지정된 상호 보완 규칙을 만족할 수 있다. 예를 들어, 제1 사용자의 주문 품목과 제2 사용자의 주문 품목이 상호 보완 규칙을 만족하는 경우, 상기 제1 사용자와 상기 제2 사용자를 커뮤니케이션 대상으로 추천할 수 있을 것이다. 일 실시예에서, 상대방 추천 메시지를 상기 제1 고객 단말에 송신할 때, 제1 스마트 오더의 주문 품목과 제2 스마트 오더의 주문 품목이 서로 기 설정된 매칭 요건을 만족시키는 경우, 제2 고객 단말의 사용자를 커뮤니케이션 상대방으로 추천하는 상대방 추천 메시지를 제1 고객 단말에 송신할 수 있다.
- [0078] 몇몇 실시예에서, 상기 주문 품목의 매칭 요건은 동종의 품목인 경우 만족되도록 정의된 것일 수 있다. 이 때, 취향이 비슷한 스마트 오더 진행 사용자들 간의 커뮤니케이션이 촉진될 수 있는 효과를 얻을 수 있다.
- [0079] 몇몇 실시예에서, 상기 주문 품목의 매칭 요건은 상호 보완적인 품목인 경우 만족되도록 정의된 것일 수 있다. 예를 들어, 제1 사용자의 주문 품목의 카테고리(맥주)와, 제2 사용자의 주문 품목(치킨)은 상기 주문 품목의 매칭 요건을 만족하는 것으로 보아, 상기 제1 사용자와 상기 제2 사용자를 서로 커뮤니케이션 대상으로 추천할 수 있을 것이다.
- [0080] 몇몇 실시예에서, 커뮤니케이션 상대방끼리 합석이 발생된 경우, 커뮤니케이션 서비스 서버(2000)는 스마트 오더 관리 서버(1000)에 리워드 스마트 오더를 자동 송신할 수 있다. 예를 들어, 제1 사용자와 제2 사용자가 상기 온라인 커뮤니케이션 서비스 상에서 대화를 나누다 서로 합석한 것이 감지된 경우, 커뮤니케이션 서비스 서버(2000)는 스마트 오더 관리 서버(1000)에 축하하는 의미의 리워드 스마트 오더를 자동 송신하거나, 해당 가맹점

의 POS(3000)에 리워드 주문을 자동 입력할 수 있는 것이다. 상기 리워드 주문에 따른 주문 상품의 결제는 커뮤니티 서비스 서버(2000)에 사전 예치된 예치금에서 차감될 수 있다.

- [0081] 몇몇 실시예에서, 커뮤니티 서비스 서버(2000)는 동일한 가맹점을 대상으로 동일한 시점에 방문할 것을 사전 예약한 주문자들을 대상으로 한 커뮤니티 서비스를 제공할 수도 있다. 예를 들어, 제1 호텔을 대상으로 동일한 일자에 투숙할 것을 온라인 상으로 주문한 제1 사용자와 제2 사용자를 대상으로 한 커뮤니티 서비스를 제공할 수 있을 것이다. 이를 통해 커뮤니티 서비스 서버(2000)는 동일 시점에 동일 장소를 방문할 것이 예정되어 있는 사용자들 간의 커뮤니케이션이 가능하도록 하는 서비스를 제공하게 된다.
- [0082] 도 11 및 도 12를 참조하여 설명한 커뮤니티 서비스 제공 방법에는 도 1 내지 도 10을 참조하여 설명한 기술 사상이 접목 될 수 있음은 당연하다. 예를 들어, 사용자 A의 단말(4000)의 사용자는 사용자 B의 단말(5000)의 사용자를 대상으로 대화를 신청하면서 사용자 A의 예치금을 이용하여 구매한 아이템을 사용할 수 있으며, 사용자 A와 사용자 B의 대화 트랙이 발생되면서 사용자 A와 사용자 B 사이의 대화방에 게이지가 차는 상황이 연출 될 수 있을 것이다.
- [0083] 본 실시예에 따른 스마트 오더 예약 사용자 간의 커뮤니케이션 채널 제공 방법은 스마트 오더를 신청한 사용자가 매장에 방문하기 전에 커뮤니티에서 다른 사용자들과 온라인에서 유대감을 형성하여 오프라인 매장에서 자연스럽게 커뮤니케이션하도록 유도할 수 있다.
- [0084] 일 실시예에서, 스마트 오더의 주문 대상이 기 지정된 상호 보완 규칙을 만족하는 예약자를 상대방으로 추천받을 수 있다. 다른 실시예에서, 로그인 유지 시간이 부여되고, 추가적인 스마트 오더를 상기 커뮤니티 서비스 서버로 전송하는 경우 상기 로그인 유지 시간을 증가시키되, 상기 로그인 유지 시간은 스마트 오더의 주문액 및 스마트 오더의 주문 대상 품목 중 적어도 하나를 이용하여 결정될 수 있다.
- [0085] 도 11 및 도 12를 참조하여 설명한 커뮤니티 서비스 제공 방법을 통하여, 스마트 오더 서비스를 통한 온오프라인 일치화 커뮤니케이션이 가능한 효과를 얻을 수 있으며, 특정 업소에 실제 입장한 사용자들끼리 만의 폐쇄형 서비스를, 별도의 위치 검증 없이 제공할 수 있는 효과를 얻을 수 있을 것이다.
- [0086] 이하에서는, 도 13을 참조하여 본 발명의 다양한 실시예에서 설명된 장치를 구현할 수 있는 예시적인 컴퓨팅 장치(500)에 대하여 설명하도록 한다.
- [0087] 도 13은 컴퓨팅 장치(500)를 나타내는 예시적인 하드웨어 구성도이다.
- [0088] 도 13에 도시된 바와 같이, 컴퓨팅 장치(500)는 하나 이상의 프로세서(510), 버스(550), 통신 인터페이스(570), 프로세서(510)에 의하여 수행되는 컴퓨터 프로그램(591)을 로드(load)하는 메모리(530)와, 컴퓨터 프로그램(591)을 저장하는 스토리지(590)를 포함할 수 있다. 다만, 도 13에는 본 발명의 실시예와 관련 있는 구성요소들만이 도시되어 있다. 따라서, 본 발명이 속한 기술분야의 통상의 기술자라면 도 13에 도시된 구성요소들 외에 다른 범용적인 구성 요소들이 더 포함될 수 있음을 알 수 있다.
- [0089] 프로세서(510)는 컴퓨팅 장치(500)의 각 구성의 전반적인 동작을 제어한다. 프로세서(510)는 CPU(Central Processing Unit), MPU(Micro Processor Unit), MCU(Micro Controller Unit), GPU(Graphic Processing Unit) 또는 본 발명의 기술 분야에 잘 알려진 임의의 형태의 프로세서 중 적어도 하나를 포함하여 구성될 수 있다. 또한, 프로세서(510)는 본 발명의 다양한 실시예들에 따른 방법/동작을 실행하기 위한 적어도 하나의 애플리케이션 또는 프로그램에 대한 연산을 수행할 수 있다. 컴퓨팅 장치(500)는 하나 이상의 프로세서를 구비할 수 있다.
- [0090] 메모리(530)는 각종 데이터, 명령 및/또는 정보를 저장한다. 메모리(530)는 본 발명의 다양한 실시예들에 따른 방법/동작들을 실행하기 위하여 스토리지(590)로부터 하나 이상의 프로그램(591)을 로드(load) 할 수 있다. 예를 들어, 컴퓨터 프로그램(591)이 메모리(530)에 로드 되면, 도 4에 도시된 바와 같은 로직(또는 모듈)이 메모리(530) 상에 구현될 수 있다. 메모리(530)의 예시는 RAM이 될 수 있으나, 이에 한정되는 것은 아니다.
- [0091] 버스(550)는 컴퓨팅 장치(500)의 구성 요소 간 통신 기능을 제공한다. 버스(550)는 주소 버스(Address Bus), 데이터 버스(Data Bus) 및 제어 버스(Control Bus) 등 다양한 형태의 버스로 구현될 수 있다.
- [0092] 통신 인터페이스(570)는 컴퓨팅 장치(500)의 유무선 인터넷 통신을 지원한다. 통신 인터페이스(570)는 인터넷 통신 외의 다양한 통신 방식을 지원할 수도 있다. 이를 위해, 통신 인터페이스(570)는 본 발명의 기술 분야에 잘 알려진 통신 모듈을 포함하여 구성될 수 있다.
- [0093] 스토리지(590)는 하나 이상의 컴퓨터 프로그램(591)을 비임시적으로 저장할 수 있다. 스토리지(590)는 ROM(Read

Only Memory), EPROM(Erasable Programmable ROM), EEPROM(Electrically Erasable Programmable ROM), 플래시 메모리 등과 같은 비휘발성 메모리, 하드 디스크, 착탈형 디스크, 또는 본 발명이 속하는 기술 분야에서 잘 알려진 임의의 형태의 컴퓨터로 읽을 수 있는 기록 매체를 포함하여 구성될 수 있다.

[0094] 컴퓨터 프로그램(591)은 본 발명의 다양한 실시예들에 따른 방법/동작들이 구현된 하나 이상의 인스트럭션들을 포함할 수 있다. 컴퓨터 프로그램(591)이 메모리(530)에 로드 되면, 프로세서(510)는 상기 하나 이상의 인스트럭션들을 실행시킴으로써 본 발명의 다양한 실시예들에 따른 방법/동작들을 수행할 수 있다.

[0095] 일 실시예에서, 프로세서, 메모리, 및 상기 메모리에 로드(load)되고, 상기 프로세서에 의해 실행되는 컴퓨터 프로그램을 포함하되, 상기 컴퓨터 프로그램은 제1 고객 단말로부터 제1 장소에 대한 제1 예약 오더를 수신하는 인스트럭션, 상기 제1 장소에 대한 예약 오더를 신청한 예약자들 간의 커뮤니케이션을 지원하는 복수의 폐쇄형 커뮤니티들 중, 가입 대상 폐쇄형 커뮤니티를 결정하는 인스트럭션 및 상기 가입 대상 폐쇄형 커뮤니티의 서비스 데이터를, 상기 제1 고객 단말에 송신하는 인스트럭션을 포함하되 상기 가입 대상 폐쇄형 커뮤니티는 상기 제1 예약 오더에 따른 상기 제1 장소의 방문 시기가 적어도 일부 겹치는 예약자들의 커뮤니케이션을 지원하기 위한 커뮤니티일 수 있다.

[0096] 지금까지 설명된 본 발명의 기술적 사상은 컴퓨터가 읽을 수 있는 매체 상에 컴퓨터가 읽을 수 있는 코드로 구현될 수 있다. 상기 컴퓨터로 읽을 수 있는 기록 매체는, 예를 들어 이동형 기록 매체(CD, DVD, 블루레이 디스크, USB 저장 장치, 이동식 하드 디스크)이거나, 고정식 기록 매체(ROM, RAM, 컴퓨터 구비 형 하드 디스크)일 수 있다. 상기 컴퓨터로 읽을 수 있는 기록 매체에 기록된 상기 컴퓨터 프로그램은 인터넷 등의 네트워크를 통하여 다른 컴퓨팅 장치에 전송되어 상기 다른 컴퓨팅 장치에 설치될 수 있고, 이로써 상기 다른 컴퓨팅 장치에서 사용될 수 있다.

[0097] 이상 첨부된 도면을 참조하여 본 발명의 실시예들을 설명하였지만, 본 발명이 속하는 기술분야에서 통상의 지식을 가진 자는 그 기술적 사상이나 필수적인 특징을 변경하지 않고서 본 발명이 다른 구체적인 형태로도 실시될 수 있다는 것을 이해할 수 있다. 그러므로 이상에서 기술한 실시예들은 모든 면에서 예시적인 것이며 한정적인 것이 아닌 것으로 이해해야만 한다. 본 발명의 보호 범위는 아래의 청구범위에 의하여 해석되어야 하며, 그와 동등한 범위 내에 있는 모든 기술 사상은 본 발명에 의해 정의되는 기술적 사상의 권리범위에 포함되는 것으로 해석되어야 할 것이다.

도면

도면1

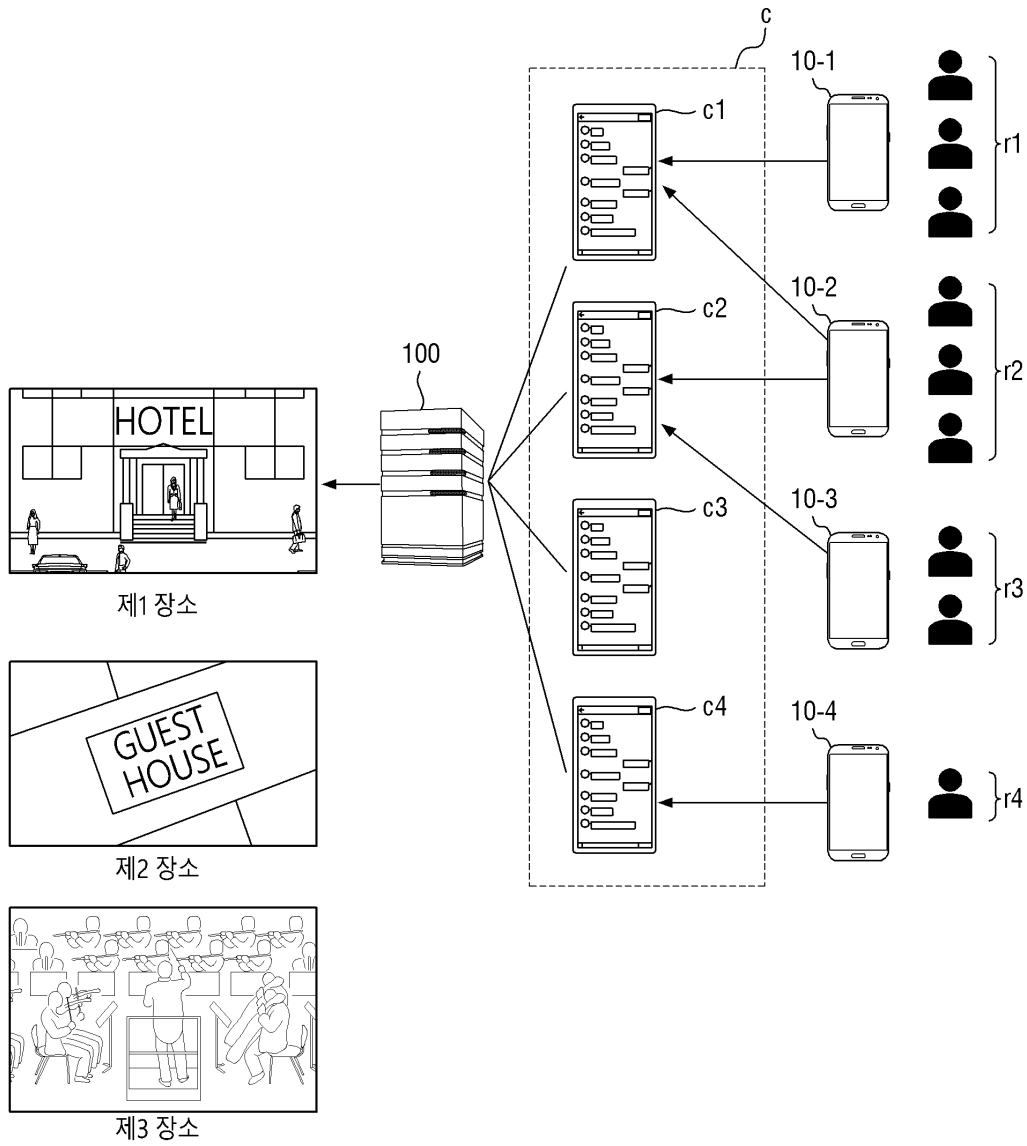

도면2

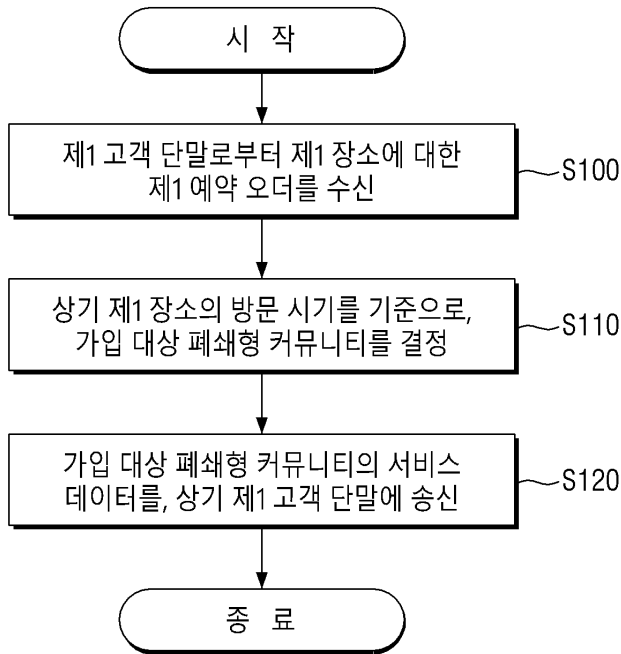

도면3

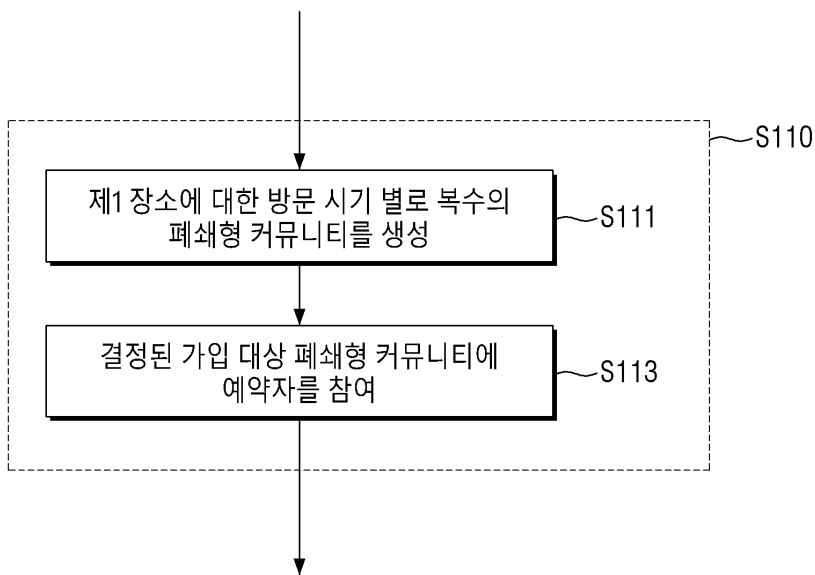

도면4

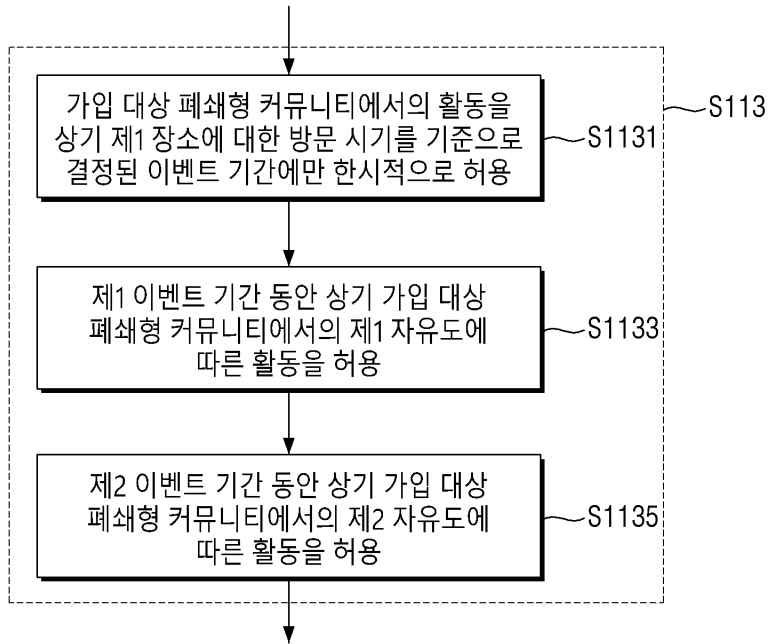

도면5



도면6

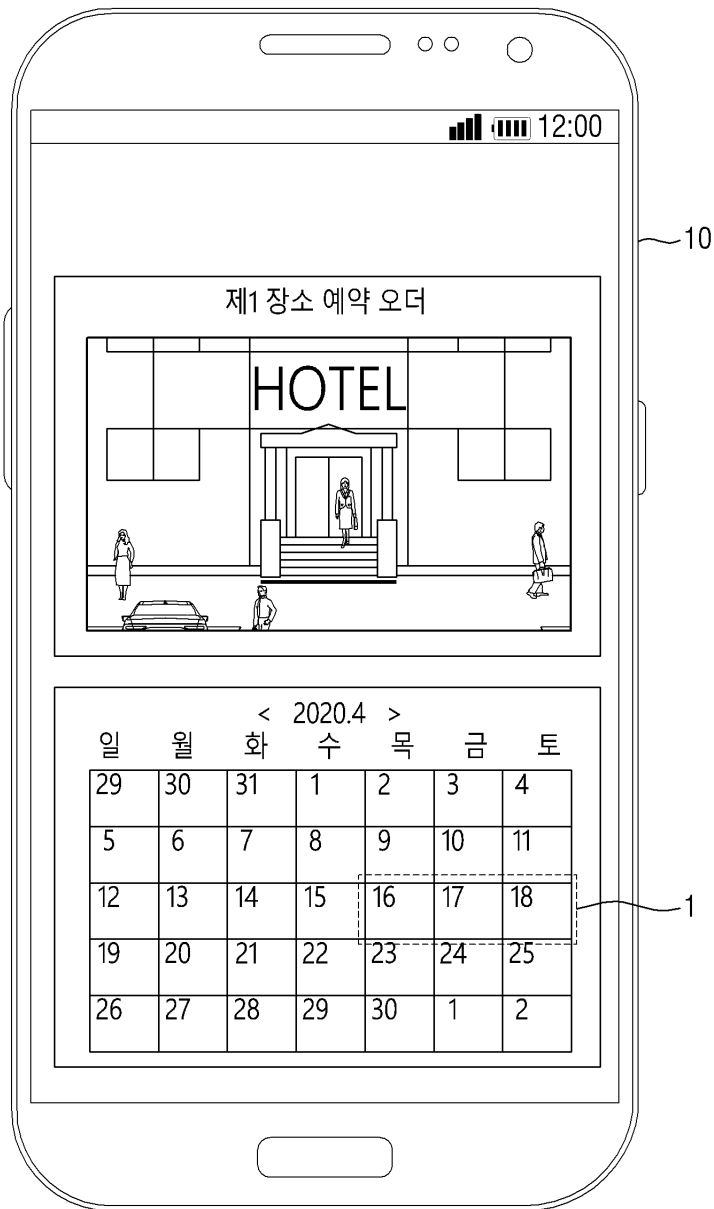

도면7

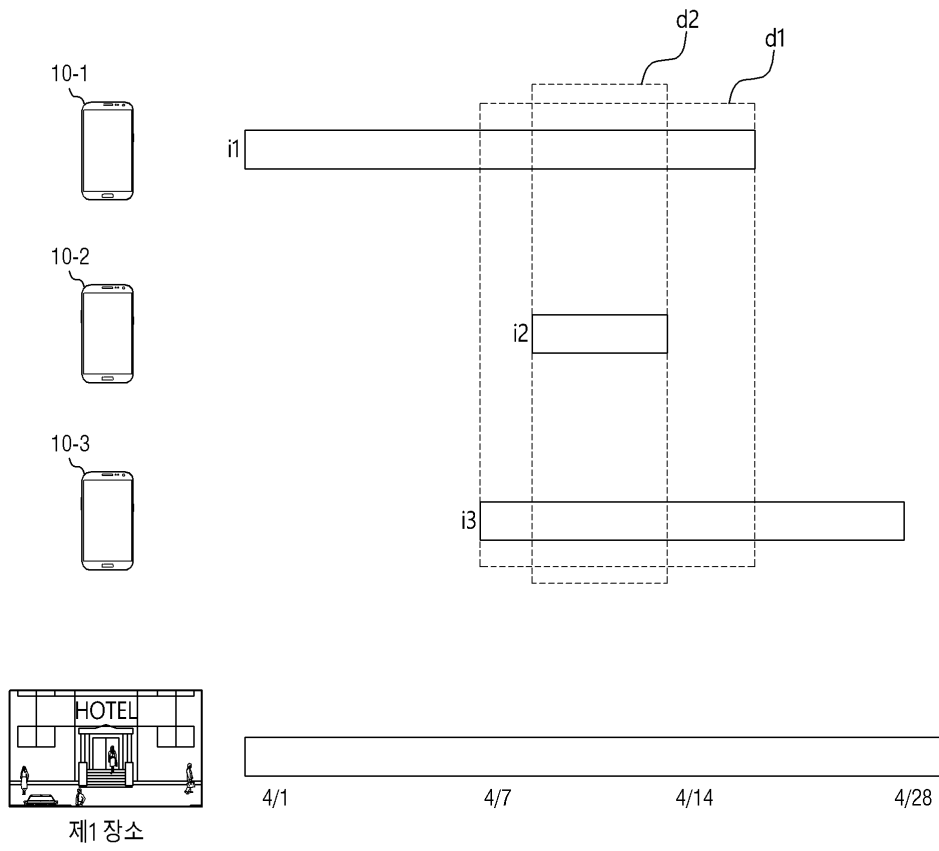

도면8

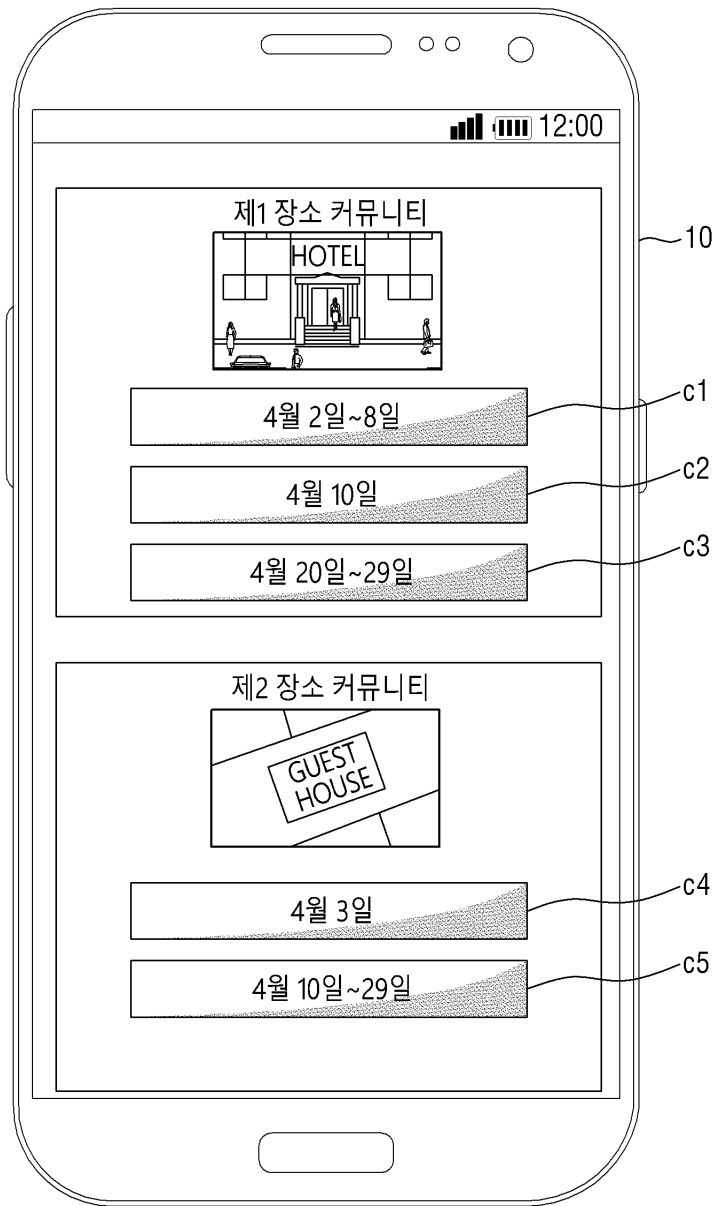

도면9

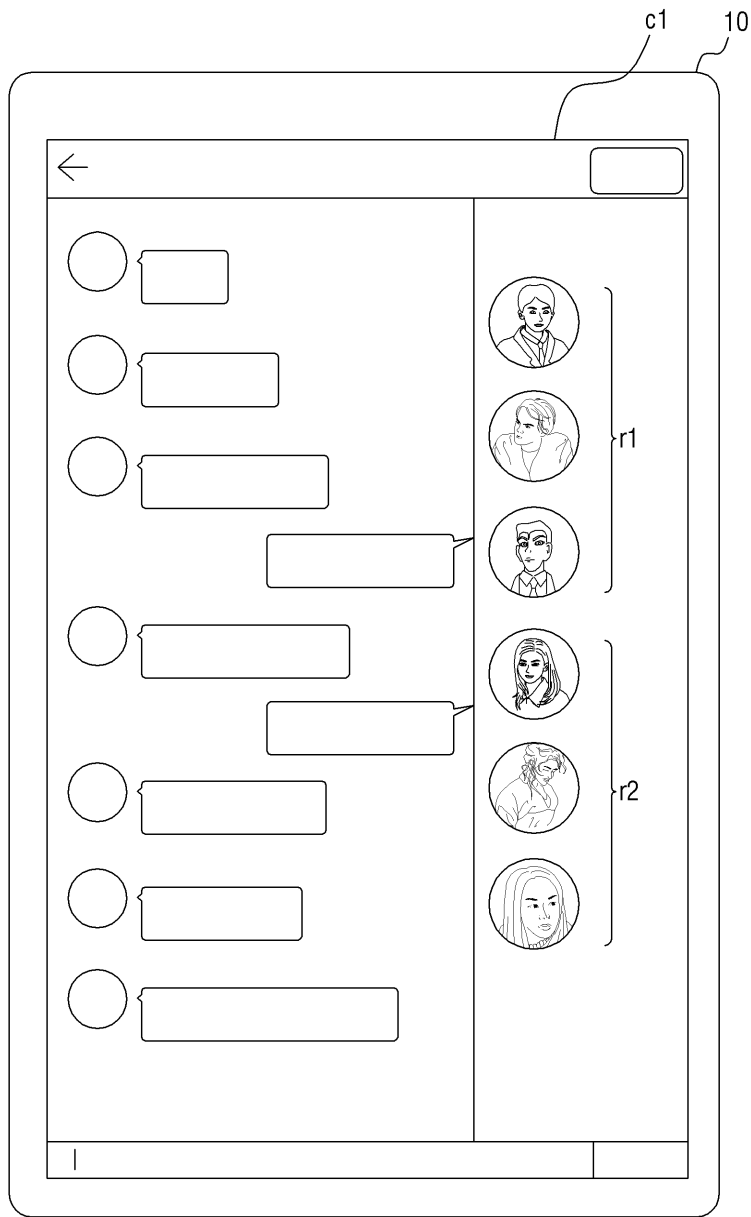

도면10

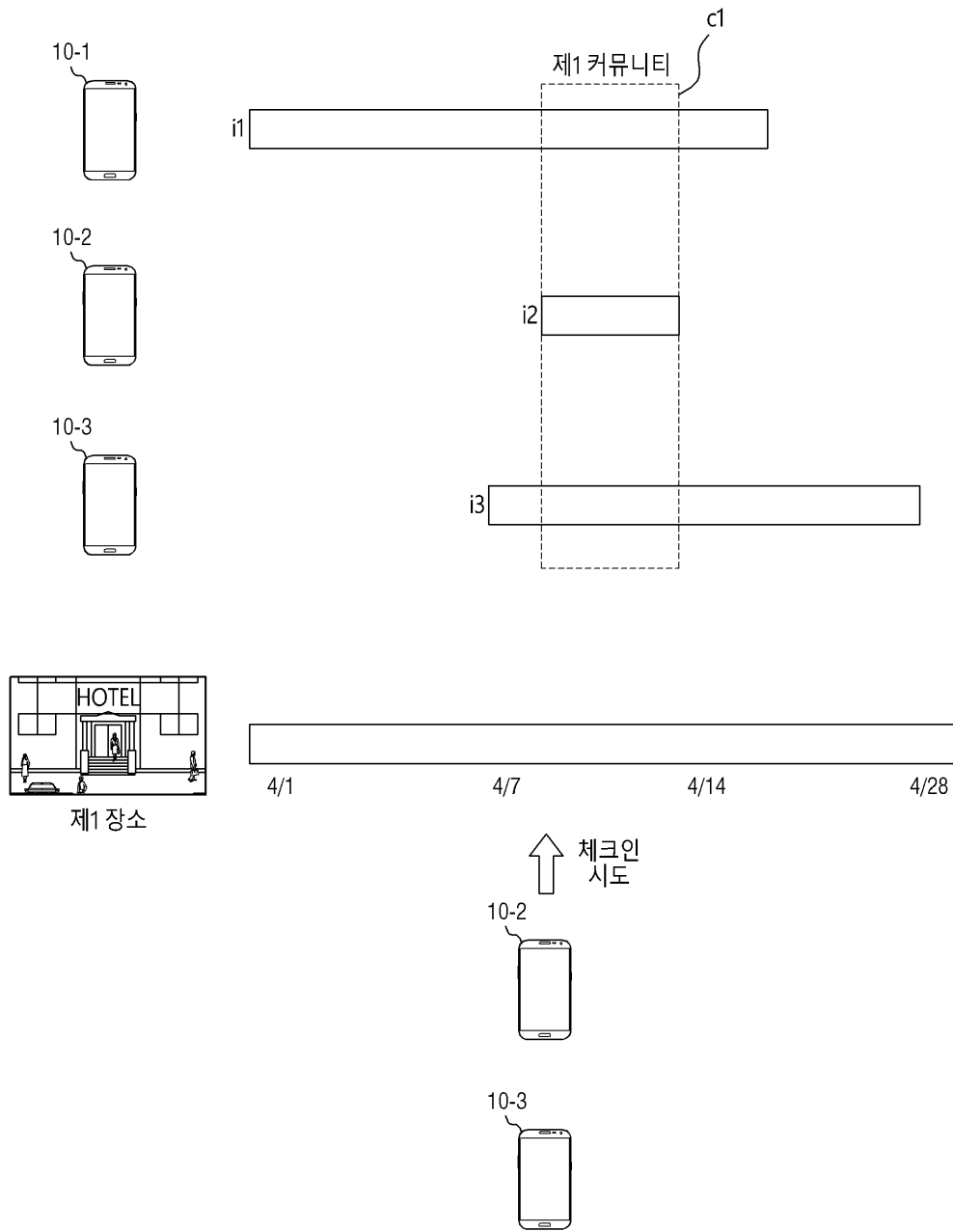

도면11

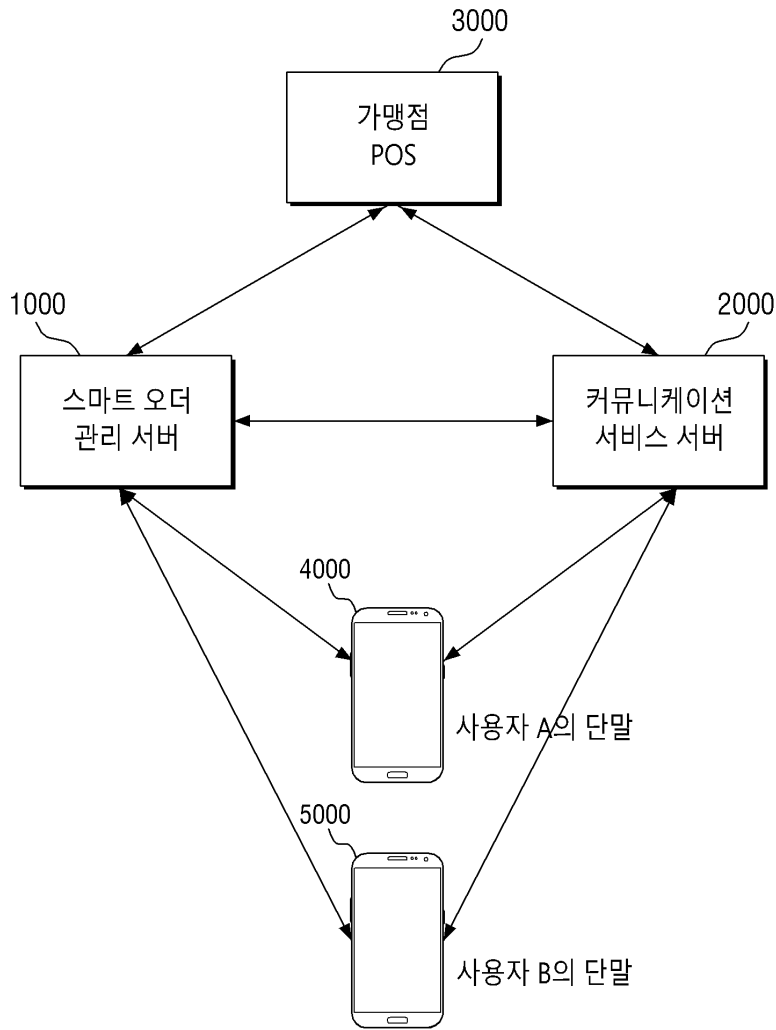

도면12



도면13

